

使用状態例

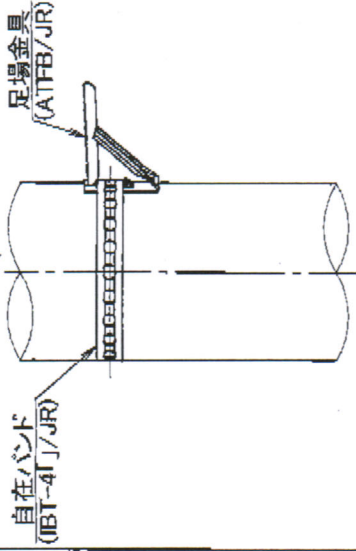

B矢視

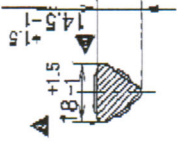
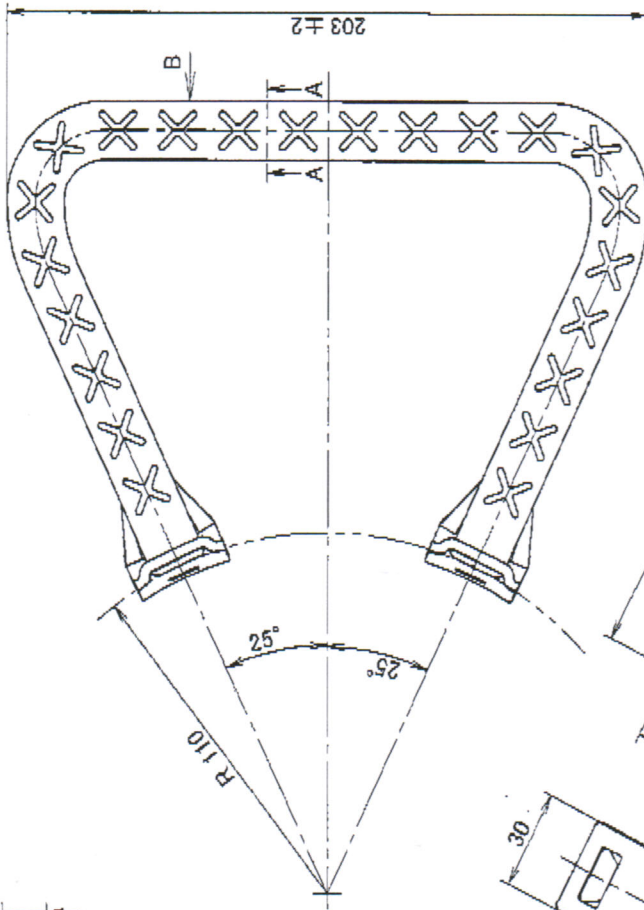

断面 A-A

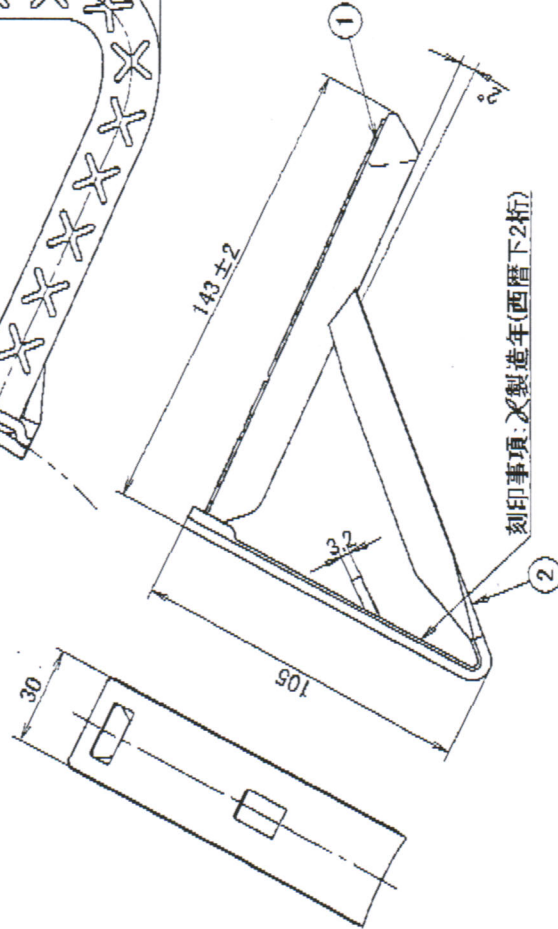

刻印事項: X製造年(西暦下2桁)

表面処理: 溶融亜鉛めっき
(JIS H 8641 HDZ 45に準ずる。)

2	ステー	▲2	SPHC	
1	ステップ	1	SS400	
番号	部 品	個数	材 質	備 考
図 番	S-06-12-002-02			
品名	ATFB/JR			
図 名	コン柱用足場金具 仕様図			

▲ HDZ 45	溶S-0618	かつた条件変更、公差変更、他
▲ HTB 45	溶S-0624	かつた条件変更
▲ HTB 12	溶S-0408	新編制定
No.	年 月	社 名
製 造 年	製 造 月	製 造 社
製 造 年	製 造 月	製 造 社
製 造 年	製 造 月	製 造 社

アイワコト株式会社